



DISTRIBUIDORA ELECTRICA DE DEPESA



S.A.

AV. 8 DE JULIO, ZONA INDUSTRIAL # 2338A, C.P. 44940, GUADALAJARA, JAL, MEX.

TEL (33)3627-3182

PAGINA WEB: [www.electricadepesa.com](http://www.electricadepesa.com)

**AT'N: Nicolás Márquez**  
**EMPRESA: WÜRTH**

POR MEDIO DE LA PRESENTE NOS ES GRATO SALUDARLE Y A LA VEZ SOLICITARLE SEA TAN AMABLE DE CONSIDERARNOS PARA SU SELECTO PATRÓN DE PROVEEDORES, TODO EL PERSONAL DE "**DEPESA**" CUENTA CON UNA AMPLIA EXPERIENCIA EN SUS DIFERENTES DEPARTAMENTOS, POR LO QUE NOS PONEMOS A SUS APRECIABLES CONSIDERACIONES PARA ATENDER SUS CONSULTAS Y BRINDARLES ASESORIA, CON LA SEGURIDAD DE QUE LES DAREMOS LA MEJOR DE LAS ATENCIONES A LA ALTURA DE SUS NECESIDADES.

NUESTRA EMPRESA **TIENE 43 AÑOS** DE ESTABLECIDA Y SOMOS EL DISTRIBUIDOR MÁS IMPORTANTE EN EL OCCIDENTE DEL PAÍS EN LAS SIGUIENTES LÍNEAS:

REFACCIONES Y SERVICIOS PARA TODOS LOS EQUIPOS DE LAS MARCAS LAS CUALES REPRESENTAMOS.

**Sumitomo Drive Technologies**

## Motorreductores / reductores

### Sumitomo

#### Motorreductor Cyclo



El accionamiento Cyclo de Sumitomo no es superado por ningún otro accionamiento concéntrico disponible hoy en el mercado. El singular diseño cicloidal del Cyclo tiene ventajas superiores a los reductores de velocidad que utilizan engranajes con dientes comunes. Los componentes Cyclo no funcionan con esfuerzo constante sino en compresión. A diferencia de los dientes de engranajes con puntos de contacto limitados, un Cyclo tiene dos tercios de sus componentes de reducción en contacto todo el tiempo. Los motorreductores y reductores de velocidad Cyclo están diseñados para resistir cargas de choque que sobrepasan 500% de sus capacidades nominales y proporcionan excepcional comportamiento, confiabilidad y larga vida útil en la mayoría de las aplicaciones severas.

#### Características y beneficios:

- Gran capacidad de sobrecarga por encima de 500%
- Excepcional vida útil con 24 meses de garantía
- Alto rendimiento, incluso a altas relaciones de reducción
- Versátil, disponible como motorreductor o reductor de velocidad concéntrico
- Ideal para aplicaciones severas de altas cargas de choque
- Lubricación con grasa opcional para funcionamiento exento de mantenimiento.

#### Paramax

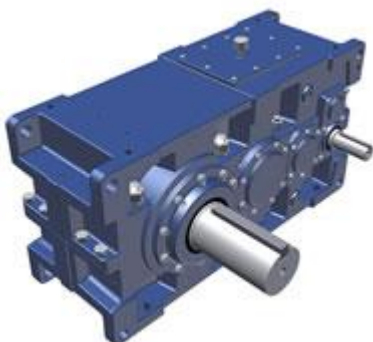

Los accionamientos en ángulo recto y eje paralelo Paramax incorporan casi seis décadas de excelencia Sumitomo en la técnica de transmisión de potencia. Algunos de los sistemas de transmisión de potencia más grandes y durables en funcionamiento en el mundo fueron diseñados por Sumitomo. La línea de productos Paramax incluye la serie 9000 estandarizada y las series de aplicaciones especiales: Accionamientos SFC de torres de enfriamiento y condensadores, y los accionamientos SEC de extrusores.

#### Serie 9000 estandarizada

Gracias a los 24 tamaños de carcasa estándar, es posible optimizar la aplicación de una unidad Paramax 9000 para la potencia, torque, velocidad y ciclo de servicio exactos, garantizando el

funcionamiento eficiente de larga vida útil y eficaz en función de los costos.

- 24 tamaños de carcasa para la selección precisa y aplicaciones optimizadas
- Altos valores nominales de torque hasta 5 millones de libras-pulgada
- Mayores capacidades nominales con un ángulo de presión de 25° y un flanco de diámetro más ancho
- Las carcasas universales aceptan instalaciones horizontales, verticales y de camo
- El concepto de diseño modular permite el montaje directo del motor para diseños en ángulo recto
- El nuevo diseño de ventilador y cubierta proporciona una capacidad térmica hasta 87% mayor, un funcionamiento más frío y mayor rendimiento.
- Perfil de diente de engranaje optimizado para ofrecer precisión de los engranajes, menor desgaste y funcionamiento silencioso y eficiente.
- Carcasa robusta de hierro fundido diseñada utilizando modelado por elemento finito, reduce al mínimo la deflexión de baja carga
- Estandarización global, disponibilidad y apoyo de Sumitomo en todo el mundo.

### ***Shaft Mount***



El reductor de velocidad helicoidal montado al eje HSM de Sumitomo proporciona un método muy conveniente de instalación y desmontaje para la reducción de velocidad, montándolo directamente en el eje de transmisión. El buje Taper-Grip de Sumitomo permite un montaje sencillo sin chaveta y un desmontaje fácil. El HSM se adapta fácilmente para las opciones de montaje en el eje y de transportador de tornillo CEMA. El HSM se caracteriza por tener dientes de engrane cementados con una geometría de engranaje de ángulo de presión de 25°, lo que permite cargas máximas y un torque alto, proporcionando una mayor capacidad nominal en el diseño más compacto.

### ***Motoreductor Cyclo HBB Buddybox helicoidal***



El buddybox helicoidal Cyclo de Sumitomo combina el altamente probado reductor Cyclo con una caja de engranes helicoidales en paralelo de una sola etapa en un diseño de montaje en eje, integral y robusto. El HBB incorpora la resistencia y la flexibilidad del reductor Cyclo con la adaptabilidad de un reductor montado en el eje. El cyclo HBB amparado con una garantía de 24 meses, independientemente de las horas de funcionamiento, es una opción excelente para aplicaciones en el manejo de materiales, mezcladoras de asfalto, trituradoras, industrial de máquinas especiales, transportadores y otras

aplicaciones que requieren un reductor montado en eje simple y conveniente.

Beneficios:

- La potencia de entrada cicloidal y los engranajes cónicos sobredimensionados proveen alta capacidad de sobrecarga y excepcional confiabilidad para una larga vida útil.
- Disponible con entrada de brida tipo C o de motorreductor
- Sin correas, poleas, defensas o chaveteros
- Nueva opción de brida CEMA para los transportadores de tornillo
- Los componentes de engranajes de acero de alto rendimiento proveen una eficiencia de 85 a 90% en todas las relaciones
- El buje de acero Taper – grip de eje sin chaveta facilita el montaje y desmontaje económico de las unidades con eje hueco.
- Los sellos dobles de salida evitan las pérdidas de aceite, mantienen una lubricación óptima e impiden la infiltración de impurezas dañinas

**Cyclo BBB Buddybox cónico**



El Buddybox cónico Cyclo (Cyclo BBB) de Sumitomo combina el altamente comprobado reductor Cyclo con una caja de engranajes helicoidales cónicos en ángulo recto de una sola etapa en un diseño de montaje en eje integral y robusto. El BBB incorpora la resistencia y la flexibilidad del reductor Cyclo con la adaptabilidad de un reductor de ángulo recto montado en eje. El cyclo BBB, amparado por una garantía de 24 meses, independientemente de las horas de funcionamiento, es una opción excelente para aplicaciones en el manejo de materiales, mezcladores de asfalto, industrias de máquinas especiales, transportadores y otras aplicaciones que requieren la orientación en ángulo recto de los reductores de velocidad.

**Motorreductor Hyponic**



El motorreductor Hyponic de Sumitomo representa 60 años de excelencia en el diseño la fabricación de soluciones de engranaje superiores. El modelo más reciente de este motorreductor presenta una carcasa modular más compacta, lubricación con grasa exenta de mantenimiento y altos rendimientos. Las opciones incluyen configuraciones de motorreductor integral y entrada de brida tipo C. Por poder ser lavable como una característica opcional, el Hyponic es la opción ideal para las industrias embotelladoras, panificación y elaboración de alimentos. La tecnología patentada de engranajes hipoides enteramente de acero de Sumitomo es de rendimiento extremadamente alto y excepcionalmente más eficiente que los engranajes helicoidales en las relaciones de 10:1 a 240:1.

SIN OTRO PARTICULAR DE MOMENTO Y EN ESPERA DE PODER SERVIRLES EN UN FUTURO MUY CERCANO, NOS PONEMOS A SUS ORDENES AGRADECIENDO SU ATENCIÓN A LA PRESENTE.

A T E N T A M E N T E



**MARIO OSCAR PÈREZ MURGUÌA.**



**VENTAS IND.**

**TELS: (33)-36-27-31-82 AL 87**

**FAX: (33)-36-27-31-81**

**Celular 33-3809-7675**

**Email: [mario.perez@electricadepesa.com](mailto:mario.perez@electricadepesa.com)**